



MOTEUR DIESEL UNIC 4 CYLINDRES INJECTION DIRECTE

Puissance réelle 110 ch à 2600 tr/mn
Puissance fiscale 23 CV

Alésage 119 mm - course 101 mm
Cylindrée 4 493 cm³
Couple maxi 35 mkg à 1 400 tr/mn
Taux de compression 17

Contenance du carter d'huile 12 litres
Graissage sous pression
1 filtre à huile
Contenance du circuit de refroidissement 24 litres

Bloc moteur en fonte
2 culasses en fonte alliée
Chemises humides amovibles
Vilebrequin à 5 paliers
Arbre à cames en acier traité par induction
Coussinets au cupro-plomb indium

Chambre de combustion dans le piston

Soupapes en tête

AUTRES CARACTÉRISTIQUES TECHNIQUES

EMBRAYAGE monodisque à sec 11"

Servo-débrayage pneumatique

E DE VITESSES UNIC

4 vitesses dont 3 synchronisées

Rapport des vitesses (4 AV + 1 AR)

1	2	3	4	AR
0,160	0,323	0,593	1	0,137

Sur demande : Prise de mouvement 5,5 ou 21,5 mkg-8 ou 30 ch à 1 000 tr/mn

PONT AR à simple démultiplication

COUPLES DE PONT	Vitesses		Couples aux Roues Maxi m/kg	Rampes gravies 8,8 T %
	à 1 000 tr/mn Km/h	Maxi Km/h		
7 - 41	4,3	75	1 038	28,6
8 - 41	4,9	85	910	25

CADRE de châssis droit, embouti à froid et soudé électriquement par points.

Sections : 222 x 75 x 7 mm pour empt. 4,35 m

Sections : 222 x 73,4 x 5 mm pour les autres empts.

SUSPENSION

Ressorts à lames semi-elliptiques à flexibilité variable

AV : Points fixes et jumelles | amortisseurs hydrauliques

AR : Points fixes et glissières | evid-gom

Sur demande : A l'AR amortisseurs hydrauliques

DIRECTION Gemmer à vis globique et galet

FREINAGE

Frein principal à commande pneumatique à haute pression et transmission hydraulique, 2 circuits indépendants

Frein de Secours à air comprimé, 1 circuit indépendant agissant:

- sur les roues AR du porteur

Frein de Parcage mécanique, à cliquets, agissant:

- sur les roues AR du porteur

Surface de freinage: AV 1380 cm² - AR 1380 cm²

Frein sur échappement

Sur demande : Ralentisseur TELMA.

RÉSERVOIR DE GAS-OIL: 1 de 95 litres

PNEUMATIQUES: dimensions 7.50-20

ÉQUIPEMENT ÉLECTRIQUE :

4 batteries de 6 volts 112 amp/h à l'extérieur de la cabine

Eclairage sous 24 volts. Démarreur 4 ch. Dynamo 450 watts

Sur demande : Alternateur 24 volts 20 à 60 amp.

P6

CABINE AVANCÉE

3 PLACES

Construction tout acier
Fixation semi-rigide au châssis
Peinture cuite au four

Capot moteur étanche
enduit d'un épais isolant

Pare-brise panoramique d'une seule pièce
Rétroviseurs de grandes dimensions
Climatiseur à air pulsé et filtré
Dégivreurs orientables
Glaces de portières
entièrement descendantes — Déflecteurs

Nouveaux sièges en mousse de latex
garnis « skai » et tissu aéré Arlyn lavable
Siège conducteur réglable
Banquette passager 2 places
rabattable pour accès au moteur

Isolation thermique et phonique :
pavillon, arrière cabine, tablier
Plancher insonorisé doublé feutre
Tapis caoutchouc

Lave-glaces, 2 pare-soleil orientables
Cendrier, vide-poches
Porte-manteaux, plafonnier
Poignées montoirs

Nouvelle planche de bord
nouveau tableau de bord groupant :
instruments de contrôle, voyants lumineux
totalisateur journalier
Indicateur de pression d'air

Sur demande :

Radio, phares anti-brouillard
Compte-tours



3 bis rue Salomon de Rothschild
92 - Suresnes (France)

FFSA

R.C. Seine 60 B 5.910 - Cap. 129.691.000 F

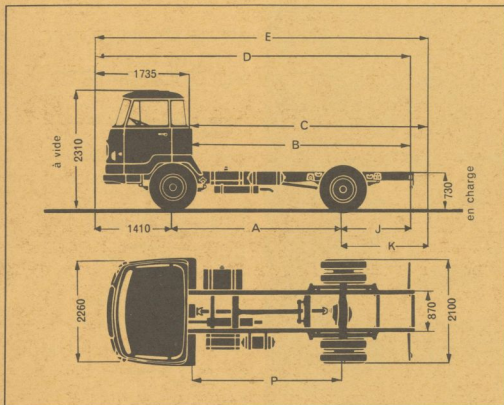

POIDS (kg)	EMPATTEMENT			
	2,95m	3,35m	3,75m	4,35m
Châssis-cabine en ordre de marche avec roue de secours, outillage et pleins	2.835	2.845	2.935	3.060
Charge utile + carrosserie	5.965	5.955	5.865	5.740
Charge utile réelle : avec plateau ridelles avec benne entrepreneur	5.500	5.400	5.250	5.050
Charge utile réelle : avec plateau ridelles avec benne entrepreneur	5.000			
Poids total roulant :	8.800	8.800	8.800	8.800
DIMENSIONS (mm)				
A	2.950	3.350	3.750	4.350
B	3.945	4.775	5.325	6.375
C maxi	4.500	5.200	5.860	6.850
D	5.680	6.510	7.060	8.110
E maxi	6.235	6.935	7.595	8.585
J	1.320	1.750	1.900	2.350
K maxi	1.875	2.175	2.435	2.825
P	2.625	3.025	3.425	4.025
Rayon de braquage	5.750	6.350	7.000	8.000

Votre concessionnaire et importateur

garage Kurve

MAX THOMMEN 4416 BUBENDORF BL TELEFON 061-848421

Les descriptions et caractéristiques de cette fiche sont données à titre d'indication et non d'engagement